



INTERRUPTOR DIFERENCIAL PARA ESTACIONES DE CARGA DE VEHÍCULO ELÉCTRICO DH-EV

Tipo A + 6mA DC

IEC/EN 61008
IEC 62955

Funciones y características

- DH-EV está especialmente diseñado para proteger cualquier punto de recarga de vehículo eléctrico con corriente nominal hasta 63A en alimentación trifásica.

Datos técnicos

Tensión nominal (Un)	400 / 415VAC
Número de polos	4 polos
Corriente nominal (In)	25A, 40A, 63A
Frecuencia nominal:	50/60Hz
Tipo protección diferencial	A + 6mA DC
Tensión de aislamiento (Ui)	440V
Tensión nominal de impulso (1.2/50us)	4kV
Sensibilidad de corriente diferencial	30mA
Sensibilidad de disparo de corriente DC	6mA DC
Corriente condicional cortocircuito (Icn)	10kA
Capacidad de apertura nominal (Im)	630A
Máx. fusible de respaldo	80A gG
Mín. tensión de operación	80V
Temperatura de trabajo	-5°C ... +55°C
Temperatura de almacenamiento	-25°C ... +65°C
Durabilidad mecánica	10.000 ciclos
Durabilidad eléctrica	2.000 ciclos
Grado protección IP	IP20
Terminales	M5 (PozidrivePZ2)
Sección de conexionado	1-25mm ²
Montaje	Carril DIN de 35mm
Par de apriete	Máx. 3 Nm
Normativas	IEC/EN 61008, IEC62955 (equipo) IEC/EN 61008-1 (resistencia)

INTERRUPTOR DIFERENCIAL PARA ESTACIONES DE CARGA DE VEHÍCULO ELÉCTRICO DH-EV

Modelos

Interruptor diferencial DH-EV - Tipo A+6mA DC



In [A]	30 mA
25	DH-EV 4P 25A 30mA
40	DH-EV 4P 40A 30mA
63	DH-EV 4P 63A 30mA

Diagrama

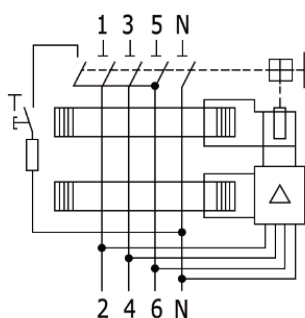

Conexiones

Monofásica (2P) 230V

Trifásica+N (4P) 400V

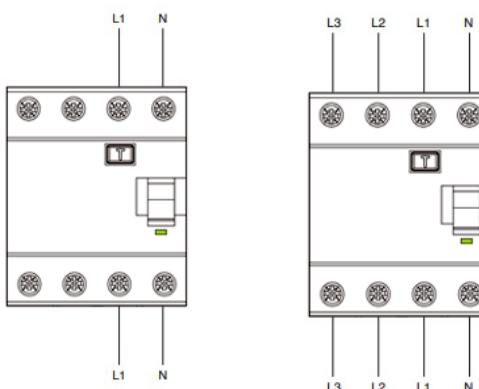

Dimensiones (mm)

